



COSERWA
Machines - Equipements Techniques

Herse Bineuse

Les outils à trois couteaux sont entraînés par l'hydraulique.
L'écartement est commandé manuellement par l'opérateur.

Le travail s'effectue de manière précise au plus près des plants.

Disponible à partir de 1 rang

Hauteur de passage : 70cm – Diamètre de travail des herse : 25cm



Version 1 rang

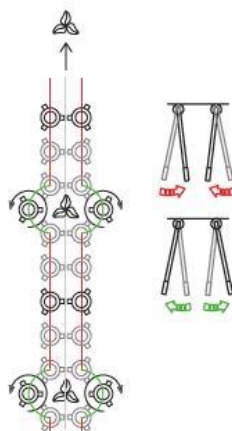

Version 2 rangs

Données Techniques :

Nombre de rangs : 1 à 4
Largeur : à partir de 160cm pour 1 rang

Poids env.: 1 rang 290 kg
2 rangs 455 kg

Tracteur : à partir de 30CH pour 1 rang
40CH pour 2 rangs

Ecartement maxi : 33cm ou 45cm
Voir croquis ci-contre
Profondeur de travail : max. 10cm

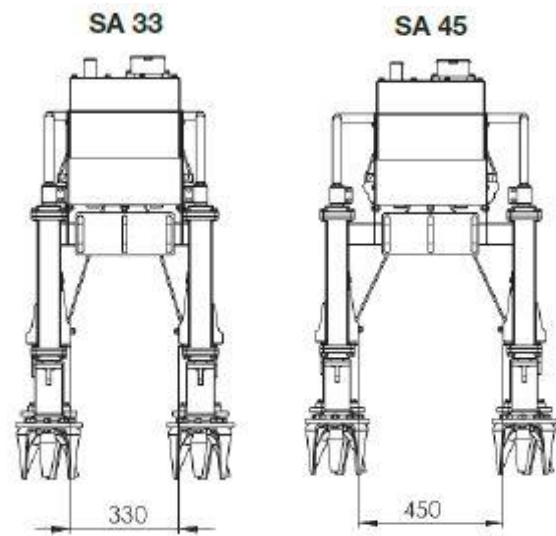

Exemple de travail

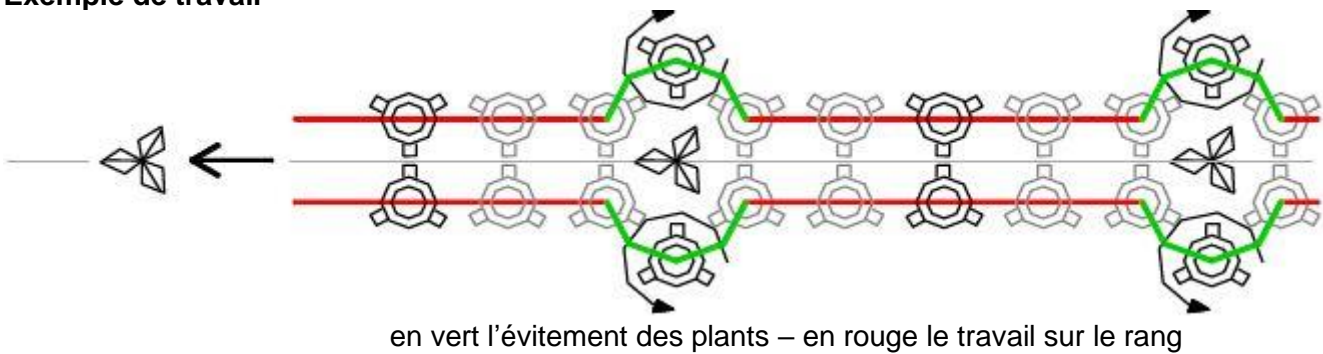

Détails de la machine



Chiffrage sur demande (préciser le modèle)

Toutes modifications réservées – données et photos non contractuelles