

# Enrouleurs Manuels

Gamme Industrie

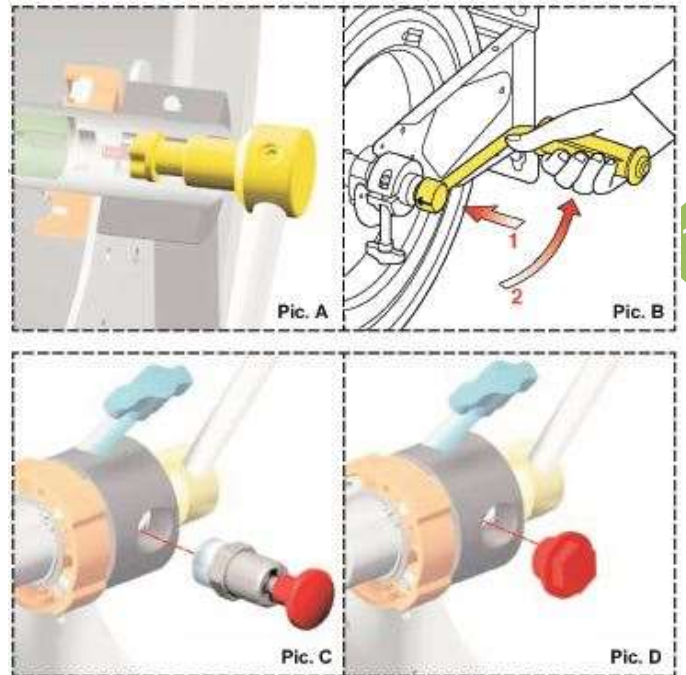

L'enrouleur est équipé d'un nouveau système de sécurité qui empêche la rotation de la poignée lors du déroulement du tuyau ((A et B)

Le bouton de blocage (C) permet l'arrêt en rotation du tambour. Il est recommandé lorsque l'enrouleur est monté sur un véhicule ou sur une machine à fortes vibrations.

Livrable en option, réf. 8000001.

Le bouchon (D) obture l'orifice lorsque C n'est pas monté.

- A Tambour**  
Robuste et fonctionnel, côtés rigidifiés afin d'augmenter la stabilité. Disponible en version laquée ou inox
- B Embrayage réglable**  
Agit en tant que frein lors du déroulement afin d'éviter l'effet « roue libre » du tambour
- C Raccord tournant**  
Conçu pour un flux et une vitesse optimale de passage du fluide
- D Châssis**  
Robuste et stable, pour une fixation au sol, au mur ou au plafond. La plaque dispose de 4 perçages permettant un montage rapide
- E Palier de tambour**  
En matière Tenaxid, autolubrifiant et résistant à la corrosion
- F Axe**  
En acier zingué ou en inox, pour un passage optimal du fluide avec peu de perte de pression

## Enrouleur HM 400



Fluide	Châssis	Pression En bars	T° max.	Arrivée	Raccord tournant	Poids (kg)	Référence
<b>Eau- Air</b>	Laqué	20	90°C	1/2" int.	laiton	8	8400100
	Inox	20	90°C	1/2" int.		8	8404100
<b>Haute Pression 100bars</b>	Laqué	100	130°C	1/2" int.	inox	8	8400200
	Inox	100	130°C	1/2" int.		8	8404200
<b>Haute Pression 200bars</b>	Laqué	200	130°C	3/8"int.	inox	8	8400300
	Inox	200	130°C	3/8"int.		8	8404300
<b>Haute Pression 400bars</b>	Laqué	400	130°C	3/8"int.	inox	8	8400400
	Inox	400	130°C	3/8"int.		8	8404400
<b>Huile</b>	Laqué	150	60°C	1/2" int.	Acier zingué	8	8400900
<b>Graisse</b>	Laqué	600	60°C	3/8"int.	Acier zingué	8	8400500
	Inox	600	60°C	3/8"int.		8	8404500
<b>Diesel</b>	Laqué	10	-	1/2" int.	laiton	8	8400100
	Inox	10	-	1/2" int.		8	8404100

### Capacité du tambour

Tuyau Ø intérieur	Ø extérieur	Longueur
 1/4"	14 mm	Max. 40m
 3/8"	17 mm	Max. 18m
 1/2"	20 mm	Max. 15m
 5/8"	21 mm	Max. 12m
 3/4"	27 mm	Max. 8m

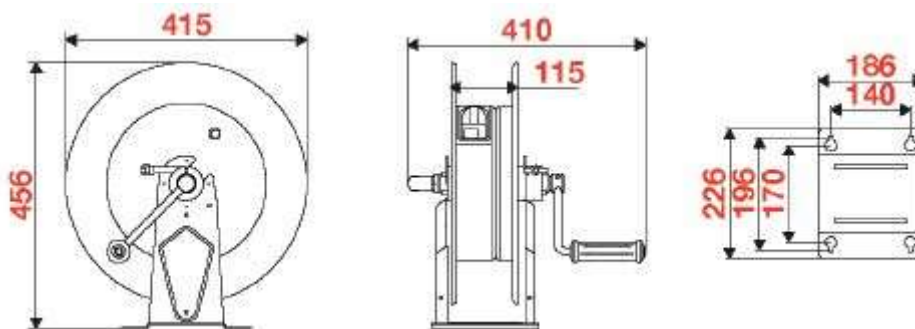

Dimensions en mm

## Enrouleur HM 500



Fluide	Châssis	Pression En bars	T° max.	Arrivée	Raccord tournant	Poids (kg)	Référence
<b>Eau- Air</b>	Laqué	20	90°C	½" int.	laiton	10	8500100
	Inox	20	90°C	½" int.		10	8504100
	Laqué	20	90°C	1" int.	laiton	10	8500130
	Inox	20	90°C	1" int.		10	8504130
<b>Haute Pression 100bars</b>	Laqué	100	130°C	½" int.	inox	10	8500200
	Inox	100	130°C	½" int.		10	8504200
<b>Haute Pression 200bars</b>	Laqué	200	130°C	3/8"int.	inox	10	8500300
	Inox	200	130°C	3/8"int.		10	8504300
<b>Haute Pression 400bars</b>	Laqué	400	130°C	3/8"int.	inox	10	8500400
	Inox	400	130°C	3/8"int.		10	8504400
<b>Huile</b>	Laqué	150	60°C	½" int.	Acier zingué	10	8500900
<b>Graisse</b>	Laqué	600	60°C	3/8"int.	Acier zingué	10	8500500
	Inox	600	60°C	3/8"int.		10	8504500
<b>Diesel</b>	Laqué	10	-	1" int.	laiton	10	8500130
	Inox	10	-	1" int.		10	8504130

### Capacité du tambour

Tuyau Ø intérieur	Ø extérieur	Longueur
 1/4"	14 mm	Max. 60m
 3/8"	17 mm	Max. 35m
 1/2"	20 mm	Max. 25m
 5/8"	21 mm	Max. 18m
 3/4"	27 mm	Max. 15m
 1"	34 mm	Max. 7m

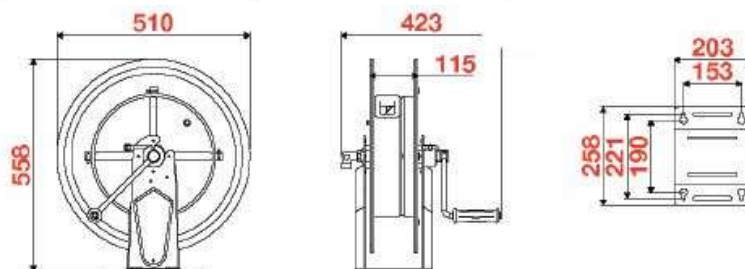

Dimensions en mm

## Enrouleur HM 610



4

Fluide	Châssis	Pression En bars	T° max.	Arrivée	Raccord tournant	Poids (kg)	Référence
<b>Eau- Air</b>	Laqué	20	90°C	½" int.	laiton	15	8610100
	Inox	20	90°C	½" int.		15	8614100
	Laqué	20	90°C	1" int.	laiton	15	8610130
	Inox	20	90°C	1" int.		15	8614130
<b>Haute Pression 100bars</b>	Laqué	100	130°C	½" int.	inox	15	8610200
	Inox	100	130°C	½" int.		15	8614200
	Laqué	100	130°C	1" int.	inox	15	8610230
	Inox	100	130°C	1" int.		15	8614230
<b>Haute Pression 200bars</b>	Laqué	200	130°C	3/8"int.	inox	15	8610300
	Inox	200	130°C	3/8"int.		15	8614300
<b>Haute Pression 400bars</b>	Laqué	400	130°C	3/8"int.	inox	15	8610400
	Inox	400	130°C	3/8"int.		15	8614400
<b>Huile</b>	Laqué	150	60°C	½" int.	Acier zingué	15	8610900
		150	60°C	1" int.		15	8610930
<b>Graisse</b>	Laqué	600	60°C	3/8"int.	Acier zingué	15	8610500
	Inox	600	60°C	3/8"int.		15	8614500
<b>Diesel</b>	Laqué	10	-	1" int.	laiton	15	8600130
	Inox	10	-	1" int.		15	8614130

### Capacité du tambour

Tuyau Ø intérieur	Ø extérieur	Longueur
 1/4"	14 mm	Max. 110m
 3/8"	17 mm	Max. 60m
 1/2"	20 mm	Max. 45m
 5/8"	21 mm	Max. 25m
 3/4"	27 mm	Max. 20m
 1"	34 mm	Max. 15m

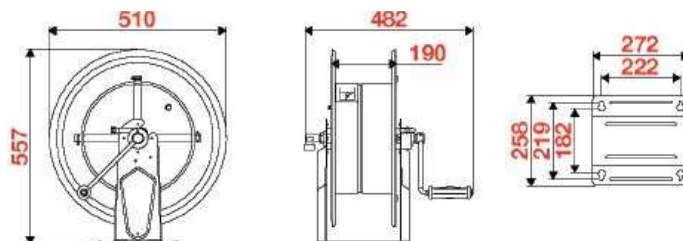

Dimensions en mm

## Enrouleur HM 710



5

Fluide	Châssis	Pression En bars	T° max.	Arrivée	Raccord tournant	Poids (kg)	Référence
<b>Eau- Air</b>	Laqué	20	90°C	½" int.	laiton	30	8710100
	Inox	20	90°C	½" int.		30	8714100
	Laqué	20	90°C	1" int.	laiton	30	8710130
	Inox	20	90°C	1" int.		30	8714130
<b>Haute Pression 100bars</b>	Laqué	100	130°C	½" int.	inox	30	8710200
	Inox	100	130°C	½" int.		30	8714200
	Laqué	100	130°C	1" int.	inox	30	8710230
	Inox	100	130°C	1" int.		30	8714230
<b>Haute Pression 200bars</b>	Laqué	200	130°C	3/8"int.	inox	30	8710300
	Inox	200	130°C	3/8"int.		30	8714300
<b>Haute Pression 400bars</b>	Laqué	400	130°C	3/8"int.	inox	30	8710400
	Inox	400	130°C	3/8"int.		30	8714400
<b>Huile</b>	Laqué	150	60°C	½" int.	Acier zingué	30	8710900
		150	60°C	1"int.		30	8710930
<b>Graisse</b>	Laqué	600	60°C	3/8"int.	Acier zingué	30	8710500
	Inox	600	60°C	3/8"int.		30	8714500
<b>Diesel</b>	Laqué	10	-	1" int.	laiton	30	8700130
	Inox	10	-	1" int.		30	8714130

### Capacité du tambour

Tuyau Ø intérieur	Ø extérieur	Longueur
 1/4"	14 mm	L 200m
 3/8"	17 mm	L 120m
 1/2"	20 mm	L 85m
 5/8"	21 mm	L 60m
 3/4"	27 mm	L 45m
 1"	34 mm	L 30m

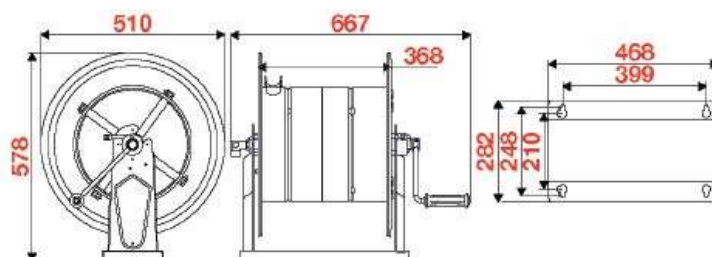

Dimensions en mm

## Enrouleur Manuel HMP 600

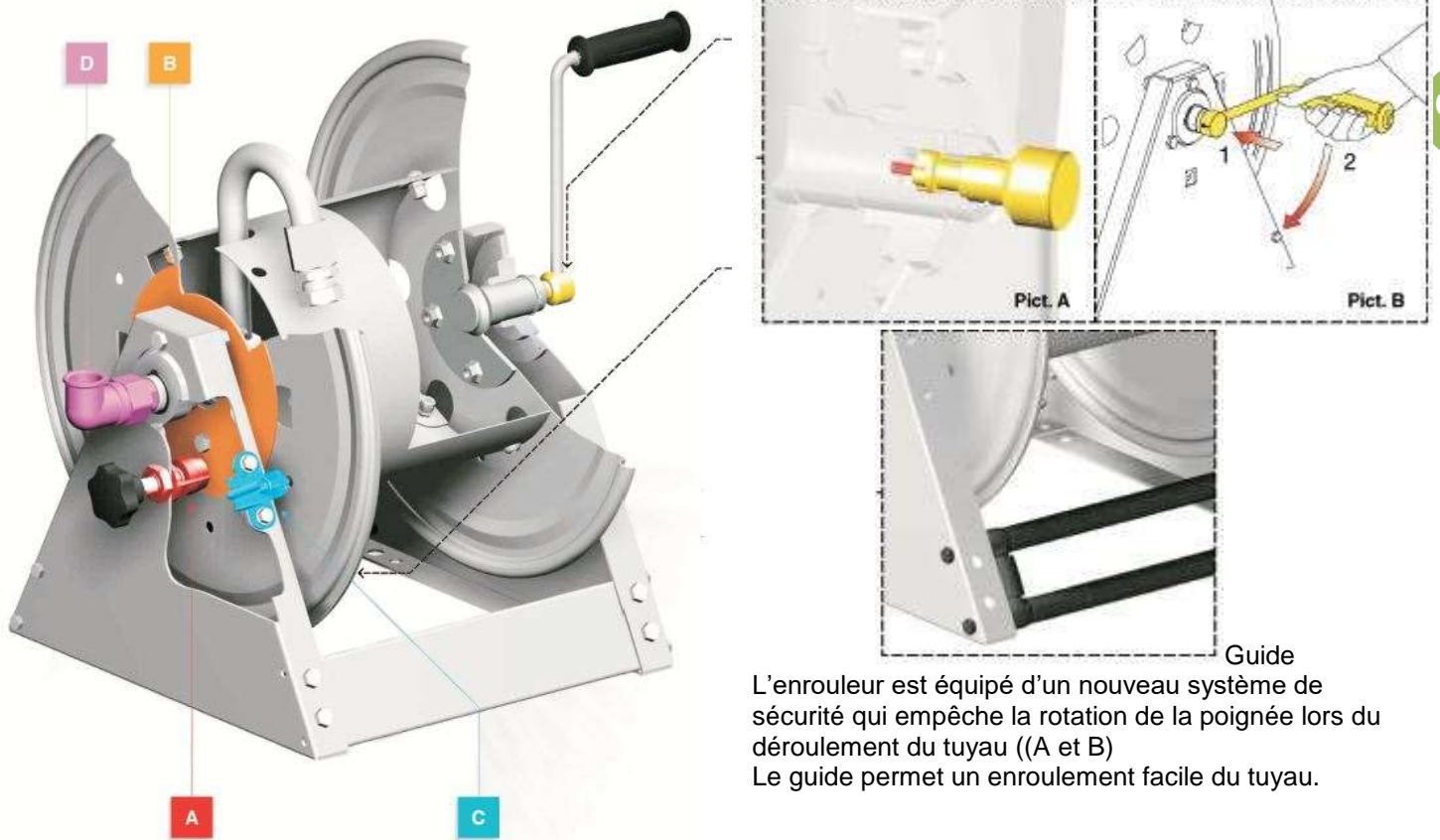

Guide  
L'enrouleur est équipé d'un nouveau système de sécurité qui empêche la rotation de la poignée lors du déroulement du tuyau ((A et B)  
Le guide permet un enroulement facile du tuyau.

- A Embrayage réglable**  
Agit en tant que frein lors du déroulement afin d'éviter l'effet « roue libre » du tambour
- B Disque de freinage**  
En inox, évite la corrosion sur la face d'appui de l'embrayage
- C Goupille d'arrêt**  
Permet de bloquer la rotation du tambour
- D Raccord tournant**  
Conçu pour un flux et une vitesse optimale de passage du fluide

## Enrouleur HMP 600



7

Largeur de Tambour			240mm	320mm	460mm	600mm
Fluide	Raccord tournant	Arrivée	Référence	Référence	Référence	Référence
<b>Eau- Air</b>	Laiton Max.20bars 90°C	½" int. 1" int.	6600100240 6600130240	6600100320 6600130320	6600100460 6600130460	6600100600 6600130600
<b>Haute Pression</b> 100bars	Inox Max.100bars 130°C	½" int. 1" int.	6600200240 6600230240	6600200320 6600230320	6600200460 6600230460	6600200600 6600230600
<b>Haute Pression</b> 200bars	Inox Max.200bars 130°C	3/8"int.	6600300240	6600300320	6600300460	6600300600
<b>Huile et similaire</b>	Acier zingué Max.150bars 60°C	½" int. 1"int.	6600900240 6600930240	6600900320 6600930320	6600900460 6600930460	6600900600 6600930600
<b>Diesel</b>	Laiton Max. 10bars	1" int.	6600130240	6600130320	6600130460	6600130600

### Longueurs - Tambour

Diamètre int. / ext.		240	320	460	600	
	1/4"	14 mm	100 m	150 m	220 m	300 m
	3/8"	17 mm	50 m	80 m	120 m	160 m
	1/2"	20 mm	40 m	70 m	105 m	140 m
	3/4"	27 mm	25 m	40 m	60 m	80 m
	1"	34 mm	20 m	30 m	45 m	60 m

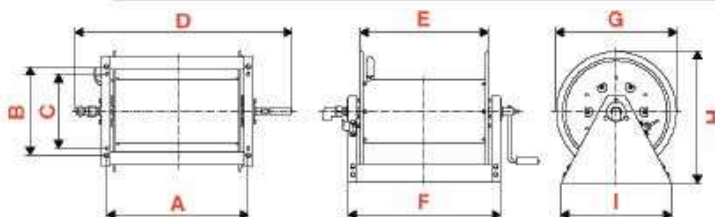

	A	B	C	D	E	F	G	H	I	kg
240mm	297	373	313	631	242	342	510	555	468	25,2
320mm	377	373	313	711	322	422	510	555	468	26,8
460mm	517	373	313	851	462	562	510	555	468	29,3
600mm	657	373	313	991	602	702	510	555	468	31,9

Dimensions en mm

## Enrouleur Manuel HMI 700

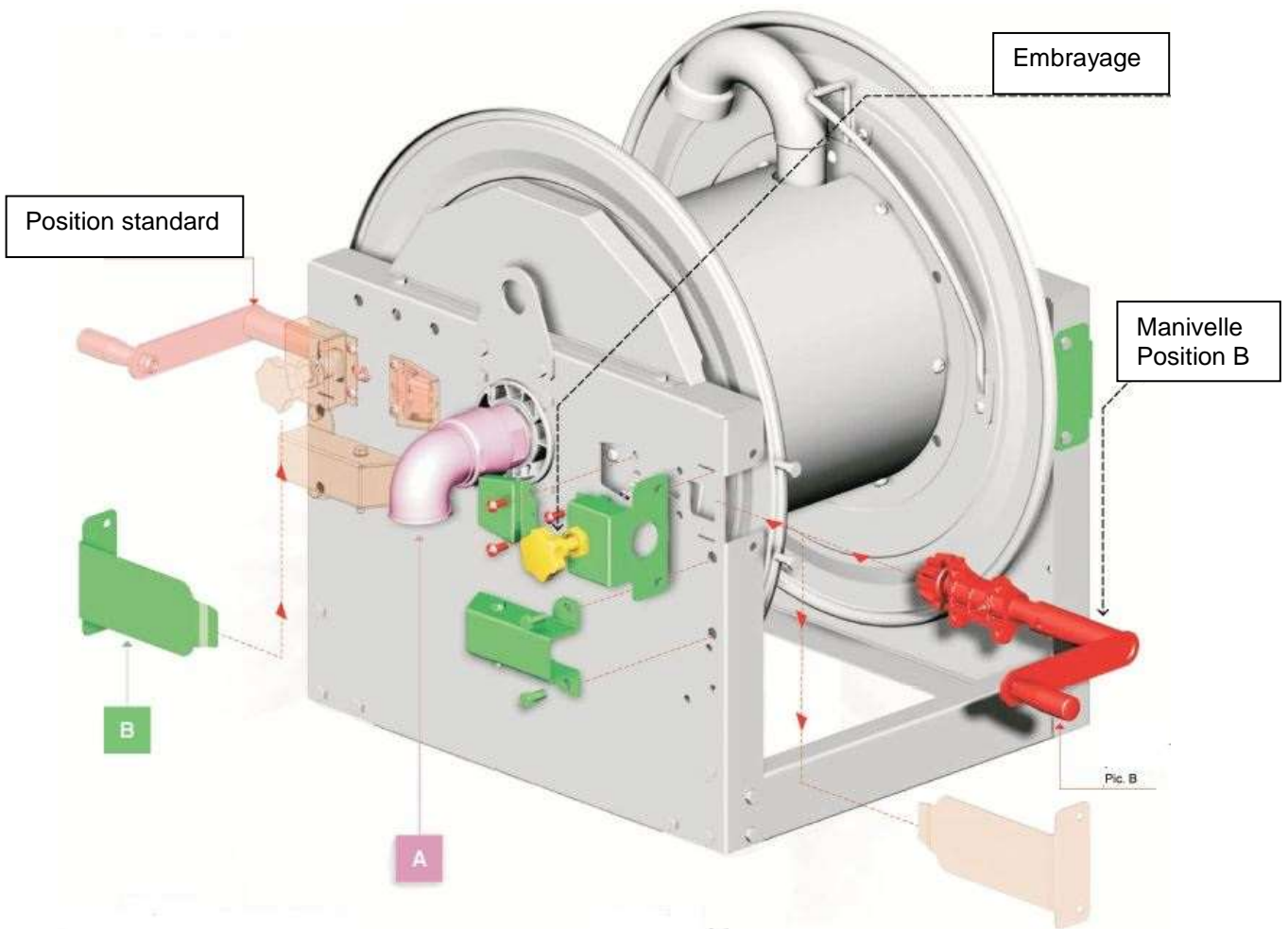

La manivelle et le frein de roue libre peuvent être déplacés si besoin de leur emplacement standard vers la position B

Repositionnement de la manivelle et du frein de roue libre



Le frein de roue libre en POM qui a une influence directe sur la manivelle (à utiliser uniquement lors du déroulement du tuyau) crée la pression désirée pour la vitesse de déroulement.

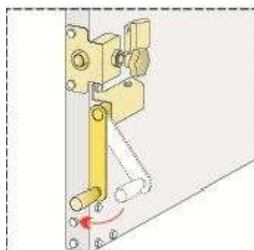

La manivelle permet un enroulement aisé du tuyau grâce aux pignons réducteurs. Dans cette position, l'opérateur peut guider facilement le tuyau lors de l'enroulement. Un emplacement spécifique permet l'accroche de la manivelle afin de libérer l'espace lors du déroulement du tuyau.

- A Raccord tournant**  
Conçu pour un flux et une vitesse optimale de passage du fluide
- B Capots**  
Protection des pignons



## Enrouleur HMI 700









9

Largueur de Tambour			270mm	410mm	550mm	690mm
Fluide	Raccord tournant	Arrivée	Référence	Référence	Référence	Référence
<b>Eau- Air Diesel</b>	Aluminium Max.20bars	2" int.	6700130270	6700130410	6600130550	6600130690
<b>Huile et similaire</b>	Acier zingué Max.70bars	2"int.	6700230270	6700230410	6700230550	6700230690

Enrouleurs livrables sur demande complets avec tuyau eau froide / chaude, diesel, tuyau d'aspiration eaux usées, huile, air comprimé

### Longueurs - Tambour

Diamètre int / ext		270	410	550	690	
	3/8"	17 mm	200 m	300 m	410 m	530 m
	1/2"	20 mm	150 m	220 m	300 m	410 m
	3/4"	27 mm	80 m	140 m	200 m	250 m
	1"	34 mm	50 m	80 m	110 m	140 m
	1.1/4"	42 mm	35 m	50 m	65 m	85 m
	1.1/2"	50 mm	20 m	45 m	65 m	80 m
	2"	63 mm	13 m	25 m	35 m	45 m

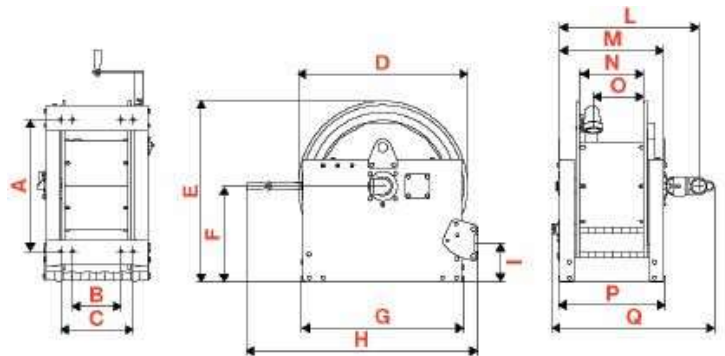

### Dimensions en mm

	A	B	C	D	E	F	G	H	I	L	M	N	O	P	Q	kg
270mm	542	200	300	700	760	410	672	920	160	570	422	260	210	435	640	85
410mm	542	340	440	700	760	410	672	920	160	712	562	398	350	575	735	96
550mm	542	480	580	700	760	410	672	920	160	850	705	538	490	717	875	103
690mm	542	620	720	700	760	410	672	920	160	990	842	680	630	855	1060	119

Autres besoins nous consulter.

## Accessoires pour HMI 700

<u>Désignation</u>	Référence des guides pour tambour - Largeur :			
	270mm	410mm	550mm	690mm
Guide d'enroulement à poignée – position « haut » 	6000001270	6000001410	6000001550	6000001690
Guide d'enroulement à poignée – position « bas » 	6000002270	6000002410	6000002550	6000002690
Guide d'enroulement fermé – position « haut » 	6000003270	6000003410	6000003550	6000003690
Guide d'enroulement fermé – position « bas » 	6000004270	6000004410	6000004550	6000004690
Guide d'enroulement ouvert – position « haut » 	6000005270	6000005410	6000005550	6000005690
Guide d'enroulement ouvert – position « bas » 	6000006270	6000006410	6000006550	6000006690